

Classic Magic

Tronçonneuse double tête

Commande 01

Pivotement de la tête mobile 02

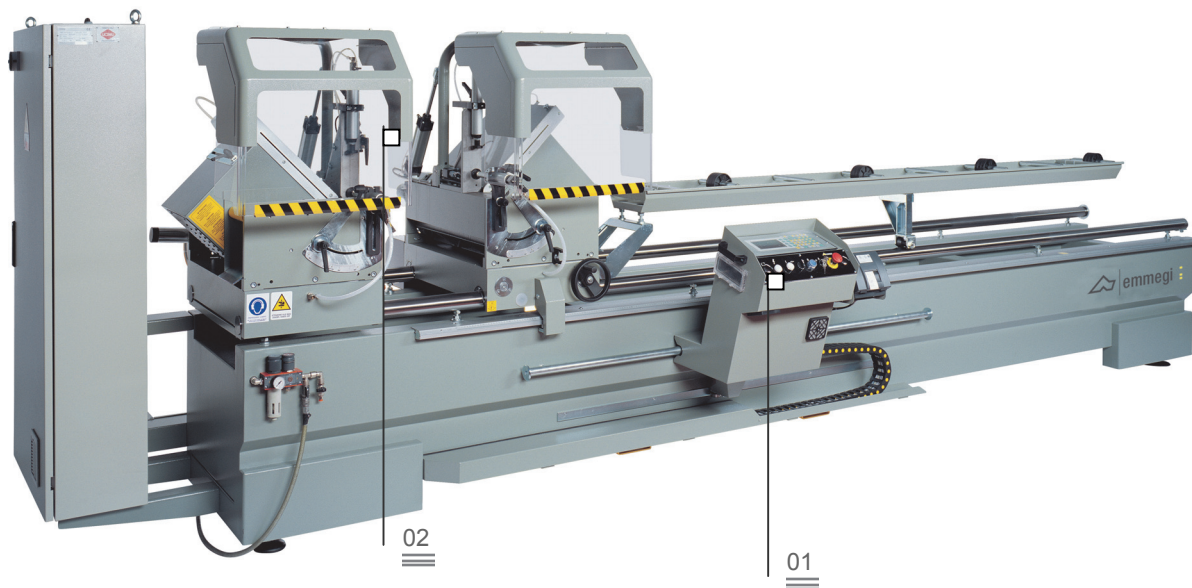

Les tronçonneuses double tête Emmegi offrent des prestations uniques de robustesse et de fiabilité. Elles constituent l'outil idéal pour débiter des barres en aluminium et en PVC présentant des épaisseurs et des angles différents. Des machines de dernière génération qui peuvent procurer un apport significatif au cycle de production en raison de leur niveau de précision élevé et d'une remarquable facilité d'utilisation.

Classic Magic est la tronçonneuse double tête avec déplacement électronique de la tête mobile. La machine peut être équipée d'une imprimante industrielle d'étiquettes qui permet d'identifier le profilé et de l'associer à la commande correspondante.

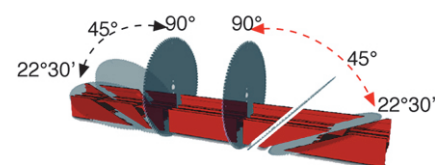

Afficheur numérique pour angles intermédiaires (en option) 03

Imprimante d'étiquettes (en option) 04

Support intermédiaire (en option) 05



Classic Magic

Tronçonneuse double tête

01 Commande

Configurée pour une utilisation simplifiée et glissant sur des paliers, la commande installée sur les différents modèles assure un positionnement correct en fonction des caractéristiques de la coupe à effectuer. La création de listes de débit optimise le cycle d'usinage, ce qui permet de réduire les chutes et de diminuer les temps de chargement-déchargement de la pièce.

02 Pivotement des têtes mobiles

La rotation des têtes autour de l'axe horizontal a lieu à travers les cylindres pneumatiques et les angles que l'on peut obtenir varient de 90° jusqu'à atteindre 22°30' extérieurs; grâce à un arrêt réglable manuellement on peut obtenir les angles intermédiaires. Les unités mobiles sont dotées de protections intégrales avec la descente pneumatique de la zone d'usinage.

03 Afficheur numérique pour angles intermédiaires (en option)

En présence de pivotement pneumatique des têtes mobiles, l'afficheur des angles intermédiaires permet d'identifier sans le moindre doute le pivotement de la tête de sciage, garantissant ainsi la précision des profilés débités. Cette option est particulièrement utile pour l'exécution de coupes en biais car elle permet à l'opérateur d'identifier rapidement et de manière précise l'angle voulu.

04 Imprimante d'étiquettes (en option)

L'imprimante industrielle d'étiquettes permet d'identifier chaque profilé scié grâce aux caractéristiques d'identification du profilé fournies par la liste de débit. De plus, l'impression du code à barre simplifie l'identification du profilé, une fonction particulièrement utile lors des phases d'usinage successives sur des centres d'usinage ou des chaînes de montage.

05 Support intermédiaire (en option)

Le support intermédiaire pneumatique s'avère extrêmement utile pour le débit de profilés légers de longueur non négligeable. Dans ce cas, le support pneumatique crée automatiquement les conditions idéales pour le soutien du profilé. Si cet accessoire est disponible pour n'importe quelle longueur, il est expressément recommandé sur des machines présentant une coupe utile de 5 et 6 mètres.

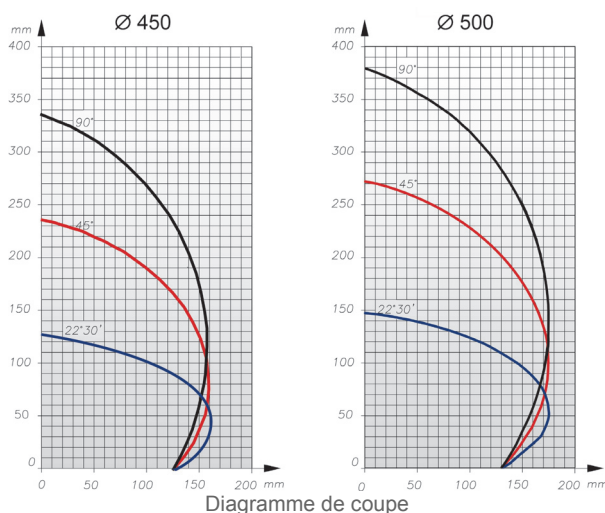

CARACTERISTIQUES DE LA COMMANDE

Ecran rétro-éclairé

Pré-équipement pour le raccordement à une imprimante industrielle d'étiquettes

Port USB

1 carte de réseau RJ45

Exécution de coupes simples

Mémorisation de 99 valeurs de correction du profilé avec calcul automatique de la longueur pour les coupes en onglet

Mémorisation de 20 listes de débit (50 lignes chacune) à partir du clavier

Mémorisation de 10 listes de débit (100 lignes chacune) par câble à partir d'un PC externe équipé d'une carte RS232

CARACTERISTIQUES DE LA MACHINE

Détection de la position de la tête mobile à l'aide d'un système de lecture direct doté d'une bande magnétique

2 lames à pastilles de carbure

Carter pour la protection intégrale de la zone de coupe à commande pneumatique

Paire d'étaux horizontaux et verticaux pneumatiques avec dispositif « basse pression »

Chemin d'amenage du profilé

Système de lubrification à micro-pulvérisation d'eau avec émulsion d'huile ou lubrification minimale à l'huile (suivant version)

Angles de coupe avec lames Ø450 et 500 de 22°30' (extérieurs) à 90°

Support manuel du profilé

Pré-équipement pour démarrage automatique de l'aspirateur MG

Paire de cales standard

Règle métrique

Coupe utile 4/5/6m selon le modèle

Puissance du moteur de la lame (kW)

2,2